

# max-i<sup>R</sup>



Jugendzimmer . Apartments . Single-Einrichtungen

planbar mit **KPS**<sup>®</sup> *Ambiente*



- Geprüfte Qualität
- Garantierte Sicherheit
- Gesundes Wohnen

...erkennen Sie an diesem Zeichen

MÖBEL MIT  
KLASSE  
AUS  
DEUTSCHLAND

MC-Typenliste mit Identnummern gültig ab 1.6.2016

**1. DEKOR** Lieferbare Oberflächen ( **Nachbildungen = NB** )

- a. Holz-Nachbildung
  - Ahorn Sand-NB
  - Stein Eiche-NB**NEU**
  
- b. Uni-Dekore
  - Cremeweiß
  - Felsgrau**NEU**

In Ausführung a. und b. sind Korpus und Front bei allen Artikeln möglich. Alle Holz-Nachbildungen und Uni-Dekore sind preisgleich und können ohne Mehrpreis kombiniert werden.

Bei allen Ausführungen handelt es sich um E1-Qualitätsspanplatten mit Melaminharz-Oberfläche - kratzfest - stoßfest - feuchtigkeitsabweisend - lichtbeständig

**2. LACK ( gegen Mehrpreis )** Bitte wählen Sie den gewünschten Farbton nach

- Farbkarte RUDOLF oder nach
- Farbkarte RAL-Classic (K7)

In Lack sind möglich:

Alle Einsätze in den Korpuselementen und Schränken, Liegensockel, Rücken von Paneelregalen, Garderobe, Rücken von Hängeschränken, Schubkästen, Türen und Einsätze bei Podesten und Kommoden.

Die Mehrpreise für Ausführung LACK sind für alle Farbtöne gleich. Die jeweiligen Mehrpreise sind bei jeder Artikelgruppe angegeben. Der Mehrpreis wird immer je einem abgesetzten Element – also z.B. pro 1 Tür oder pro 1 Schubkasten berechnet. Daher fällt z.B. bei zwei Schubkästen in LACK der Mehrpreis zweimal an.

Beispiele für Mehrpreise durch LACK

 <p>Kommode MK905-L</p>		Bsp. 1	Bsp. 2	Bsp. 3
	Korpus	DEKOR Cremeweiß	DEKOR Ahorn Sand-Nachbildung	DEKOR Cremeweiß
	Tür	DEKOR Ahorn Sand-Nachbildung	DEKOR Cremeweiß	LACK 0V06 Leuchtgrün
	Schubkasten 1 (oberster Schubk.)	DEKOR Ahorn Sand-Nachbildung	LACK 0V01 Violett	LACK 0V06 Leuchtgrün
	Schubkasten 2 (mittlerer Schubk.)	DEKOR Cremeweiß	DEKOR Cremeweiß	LACK 0V06 Leuchtgrün
	Schubkasten 3 (unterster Schubk.)	DEKOR Ahorn Sand-Nachbildung	DEKOR Cremeweiß	LACK 0V06 Leuchtgrün
		OHNE Mehrpreis	1 x Mehrpreis für 1 Schubkasten in LACK	3 x Mehrpreis für 3 Schubkästen in LACK plus 1 x Mehrpreis für 1 Tür in LACK

 <p>Kastenliege ML1-09</p>		Bsp. 1	Bsp. 2	
	Liegenkorpus (Bettseiten und Kopfteile)	DEKOR Cremeweiß	DEKOR Ahorn Sand-Nachbildung	
	Front (Schubkasten und Sockelblende)	DEKOR Ahorn Sand-Nachbildung	LACK 0H08 Quitte	
		OHNE Mehrpreis	1 x Mehrpreis für Front in LACK	

**3. POLSTER** Lieferbare Polsterfarben :

- Grau
- Schwarz
- Melange
- Weiß

Alle Polsterfarben sind preisgleich. Alle Polster sind mit Kunstleder bezogen.

**4. GRIFFE**

Die Bestellnummer zum gewünschten Griff finden Sie in untenstehender Übersicht. Alle Griffe sind preisgleich. Ohne Angaben wird M1 geliefert. Achtung: Einige Elemente werden aus Gestaltungsgründen ohne Griff geliefert. Die Öffnung dieser Möbel erfolgt durch Eingriff in die gerundete Tür bzw. in den Schubkasten oder die Klappe.

Ob und wo ein Griff montiert wird, sowie die Griffanordnung (senkrecht oder waagrecht) erkennen Sie anhand der Typzeichnung.

Waagrechte Griffe sind ca. 12cm lang (Bohrabst. 96mm), senkrechte Griffe sind ca. 22cm lang (Bohrabst. 192mm).

Lieferbare Griffe:

<p><b>M1</b></p> <p>Metallgriff Oberfläche aluminiumfarbig</p> 	<p><b>M3</b></p> <p>Metallgriff Oberfläche aluminiumfarbig</p> 	<p><b>M5</b></p> <p>Metallgriff Oberfläche aluminiumfarbig</p> 
--	--	--

t:\lav\0av-kf\produkt\max-i\maxi-2016-in.doc 05.07.2016

Druckfehler, Konstruktions-, Maß- und Modelländerungen vorbehalten. Alle Maße sind circa Maße in cm. Lieferzustand: a = aufgebaut, z = zerlegt.

## Kleiderschränke

Kleiderschränke mit verschiedenen Inneneinteilungen wie jeweils abgebildet. Die Einsätze haben feste Böden.  
Für werkseitige Vormontage bitte L/R bestellen! Nachträglicher Umbau L/R ist NICHT möglich.  
Wenn im Einsatz eine LED-Beleuchtung gewünscht ist, bitte separat bestellen - siehe Seite 48

Lieferbare Ausführungen: Korpus Dekor Türen Dekor Einsatz Dekor oder Lack gegen Mehrpreis IN 158

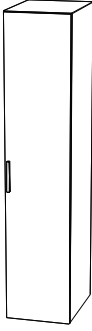
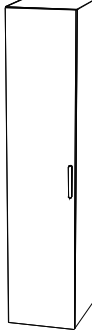
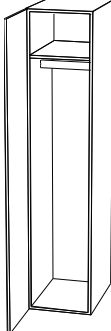
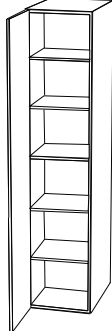
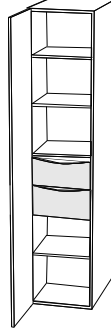
<b>1-türig</b>						
	Bezeichnung	Abb. Rechts	Abb. Links	z 1 x Kleiderfach	z 1 x Wäschefach	z 1 x Wäschefach mit 2 Schüben
	Maße (BxHxT)cm			46 x 210 x 61	46 x 210 x 61	46 x 210 x 61
	Typen-Nr.			<b>MS41-L (Abb.)</b> <b>MS41-R</b>	<b>MS42-L (Abb.)</b> <b>MS42-R</b>	<b>MS43-L (Abb.)</b> <b>MS43-R</b>
	IN			274	309	342
Bei Bestellung bitte angeben			Korpus Tür Griff	Korpus Tür Griff	Korpus Tür Griff	

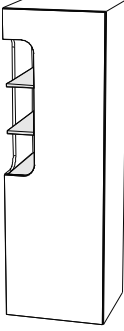
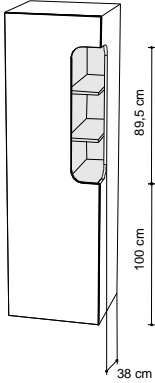
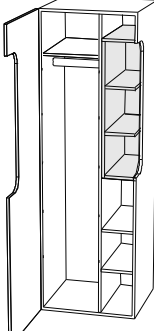
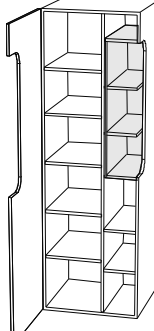
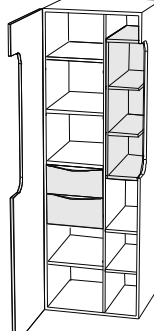
<b>1-türig</b>						
	Bezeichnung	Abb. Rechts	Abb. Links	z 1 x Kleiderfach	z 1 x Wäschefach	z 1 x Wäschefach mit 2 Schüben
	Maße (BxHxT)cm			67 x 210 x 61	67 x 210 x 61	67 x 210 x 61
	Typen-Nr.			<b>MS61-L (Abb.)</b> <b>MS61-R</b>	<b>MS62-L (Abb.)</b> <b>MS62-R</b>	<b>MS63-L (Abb.)</b> <b>MS63-R</b>
	IN			342	356	367
Bei Bestellung bitte angeben			Korpus Tür Einsatz	Korpus Tür Einsatz	Korpus Tür Einsatz	
Passende LED-Beleuchtung für Einsatz von MS61, MS62, MS63 ist Typ MZ003 - siehe Seite 48						

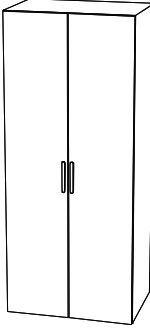
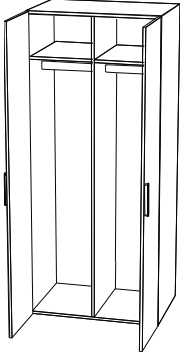
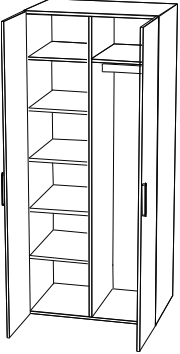
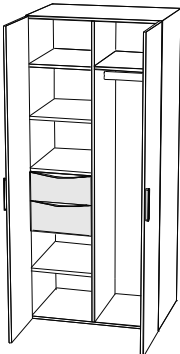
<b>2-türig</b>					
	Beschreibung		z 2 x Kleiderfach	z 1 x Wäschefach und 1 x Kleiderfach	z 1 x Wäschefach mit 2 Schüben und 1 x Kleiderfach
	Maße (BxHxT)cm		90 x 210 x 61	90 x 210 x 61	90 x 210 x 61
	Typen-Nr.		<b>MS91</b>	<b>MS92-L (Abb.)</b> <b>MS92-R</b>	<b>MS93-L (Abb.)</b> <b>MS93-R</b>
	IN		340	355	365
Bei Bestellung bitte angeben		Korpus Türen Griff	Korpus Türen Griff	Korpus Türen Griff	

Druckfehler, Konstruktions-, Maß- und Modelländerungen vorbehalten. Alle Maße sind circa Maße in cm. Lieferzustand: a = aufgebaut, z = zerlegt.

## Kleiderschränke 2-türig mit Spiegel

Kleiderschränke mit verschiedenen Inneneinteilungen wie jeweils abgebildet. Der Spiegel hinter dem Frontausschnitt ist schwenkbar an einer zusätzlichen mittleren Tür befestigt. Für werkseitige Vormontage bitte L/R bestellen! Nachträglicher Umbau L/R ist NICHT möglich.

Lieferbare Ausführungen: Korpus Türen Dekor Dekor

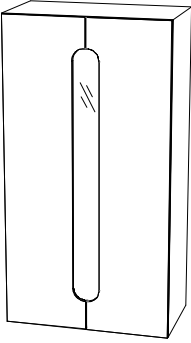
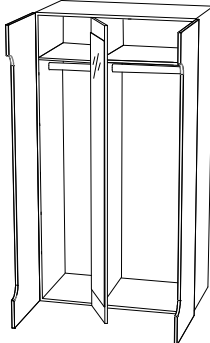
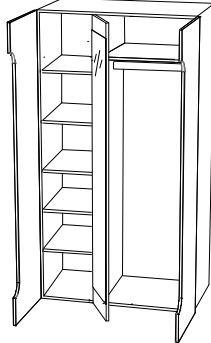
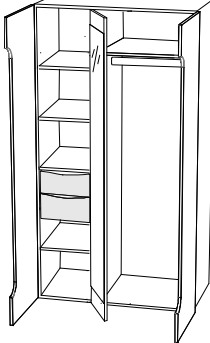
<b>2-türig</b>				
Bezeichnung		Z	Z	Z
Maße (BxHxT)cm		111 x 210 x 61	111 x 210 x 61	111 x 210 x 61
Typen-Nr.		<b>MS111-L (Abb.)</b> <b>MS111-R</b>	<b>MS112-L (Abb.)</b> <b>MS112-R</b>	<b>MS113-L (Abb.)</b> <b>MS113-R</b>
IN		364	372	380
Bei Bestellung bitte angeben		Korpus Türen	Korpus Türen	Korpus Türen

## Eck-Kleiderschrank mit Einsatz

Eckkleiderschrank mit Inneneinteilung wie abgebildet. Die Einsätze haben feste Böden. Incl. Innenbeleuchtung am Oberboden: LED-Aufbauleuchte (1 Watt) mit Automatikschalter, 2m Kabel (Energieeffizienzklasse A / weitere Infos im Kataloganhang / Aufbauvariante 7) und Steckertrafo mit 4m Kabel. Für werkseitige Vormontage bitte L/R bestellen! Nachträglicher Umbau L/R ist NICHT möglich. Wenn im Einsatz eine LED-Beleuchtung gewünscht ist, bitte separat bestellen - siehe Seite 48

Lieferbare Ausführungen: Korpus Türen Einsatz Dekor Dekor Dekor oder Lack gegen Mehrpreis IN 161

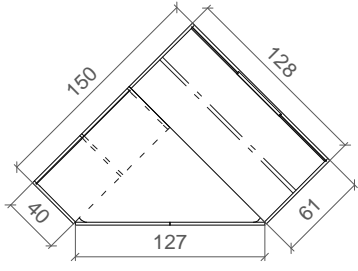
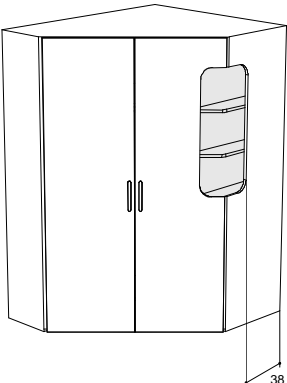
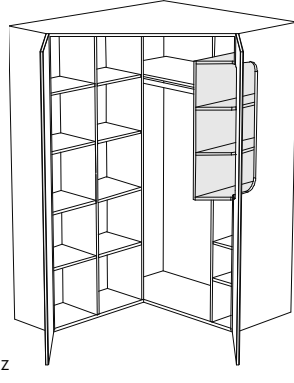
<b>LINKER Schrank</b>				Inneneinteilung wie abgebildet:  Links: Wäschefach mit Seitentiefe 40 cm  Rechts: Kleiderfach mit Seitentiefe 61 cm und Einsatz
Maße (BxHxT)cm	150 x 210 x 128			
Typen-Nr.	<b>MS308-L</b>			
IN	403			
Bei Bestellung bitte angeben	Korpus Türen Einsatz Griff			
Passende LED-Beleuchtung für Einsatz von MS308 ist Typ MZ003 - siehe Seite 48				

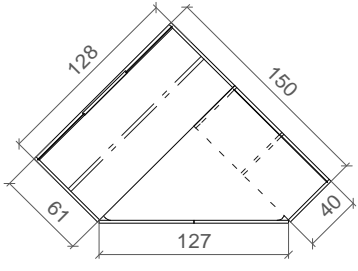
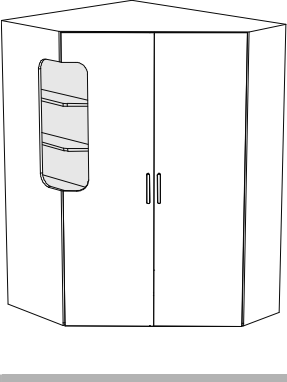
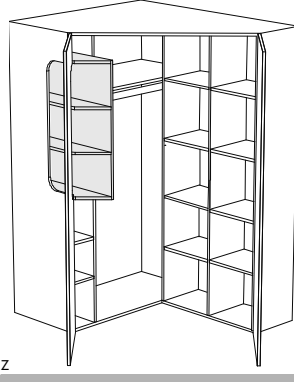
<b>RECHTER Schrank</b>				Inneneinteilung wie abgebildet:  Links: Kleiderfach mit Seitentiefe 61 cm und Einsatz  Rechts: Wäschefach mit Seitentiefe 40 cm
Maße (BxHxT)cm	150 x 210 x 128			
Typen-Nr.	<b>MS308-R</b>			
IN	403			
Bei Bestellung bitte angeben	Korpus Türen Einsatz Griff			
Passende LED-Beleuchtung für Einsatz von MS308 ist Typ MZ003 - siehe Seite 48				

Druckfehler, Konstruktions-, Maß- und Modelländerungen vorbehalten. Alle Maße sind circa Maße in cm. Lieferzustand: a = aufgebaut, z = zerlegt.





## Eck-Kleiderschrank ohne Einsatz

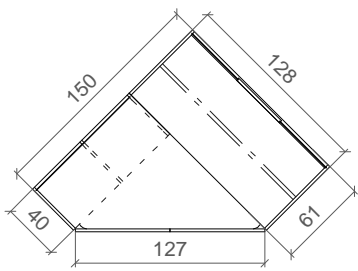
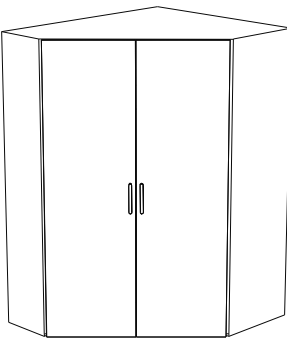
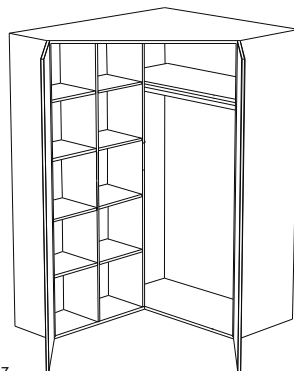

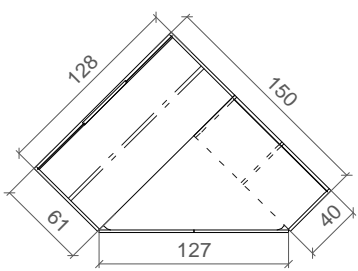
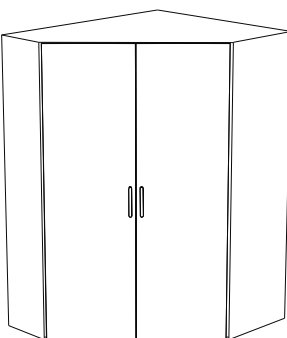
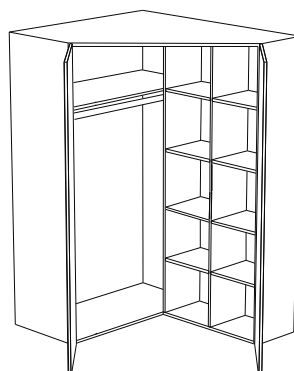
Eckkleiderschrank mit Inneneinteilung wie abgebildet. Incl. Innenbeleuchtung am Oberboden: LED-Aufbauleuchte (1 Watt) mit Automatikschalter und 2m Kabel (Energieeffizienzklasse A / weitere Infos im Kataloganhang / Aufbauvariante 7) und Steckertrafo mit 4m Kabel. Für werkseitige Vormontage bitte L/R bestellen! Nachträglicher Umbau L/R ist möglich.

Lieferbare Ausführungen: Korpus Dekor  
Türen Dekor

<b>LINKER Schrank</b>				Inneneinteilung wie abgebildet:
	Maße (BxHxT)cm <b>Typen-Nr.</b> IN	150 x 210 x 128 <b>MS300-L</b> 394		
Bei Bestellung bitte angeben	Korpus Türen Griff			

<b>RECHTER Schrank</b>				Inneneinteilung wie abgebildet:
	Maße (BxHxT)cm <b>Typen-Nr.</b> IN	150 x 210 x 128 <b>MS300-R</b> 394		
Bei Bestellung bitte angeben	Korpus Türen Griff			

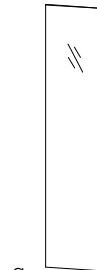
<b>Zubehör für Kleiderschränke</b>		Lieferbare Ausführungen:		Korpus	Dekor
<b>Einlegeböden</b>					
passend für:	MS41, MS42, MS43 MS 61, MS62, MS63 MS 91, 92, 93	Breites Fach von MS111, MS112, MS113	Kleiderfach von MS308	Kleiderfach von MS300	Wäschefach von MS300, MS308
Maße (BxHxT)cm	42 x 2 x 56	63 x 2 x 53	103 x 2 x 56	124 x 2 x 56	42 x 2 x 35
<b>Typen-Nr.</b>	<b>MZS2</b>	<b>MZS3</b>	<b>MZS4</b>	<b>MZS5</b>	<b>MZK2</b>
IN	134	135	141	145	130
Bei Bestellung bitte angeben	Korpus	Korpus	Korpus	Korpus	Korpus

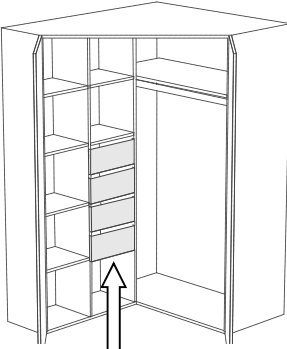
<b>Innenspiegel (nur für die Türinnenseite)</b>		<b>Schubkästen für Eck-Kleiderschränke MS300 / MS308</b>	
	Spiegel passt auf die Türinnenseite der Typen :  MS61, MS62, MS63 MS300 MS308 (nur auf die Tür ohne Ausschnitt)  Wird der Spiegel einzeln geliefert, fällt ein erhöhter Preis für Verpackungsaufwand an.		Die Schubkästen passen nur in das mit Pfeil markierte Fach. Es sind 1 bis max. 4 Schubkästen in dem Fach möglich.  Schubkasten braucht keinen Griff.  Schubk.-Maße innen: BxHxT : 38 x 12 x 33
Beschreibung	Spiegel montiert	Schubkästen	
Maße (BxHxT)cm	35 x 184 x 0,3		Beispiel zeigt Eckschrank MS300-L mit 4 x Schubkästen MZSK1
<b>Typen-Nr.</b>	<b>MZS14</b>	<b>MZSK1</b>	
IN	150	145	
Bei Bestellung bitte angeben		Korpus	







Druckfehler, Konstruktions-, Maß- und Modelländerungen vorbehalten. Alle Maße sind circa Maße in cm. Lieferzustand: a = aufgebaut, z = zerlegt.





## Container Tiefe 61 cm (Jumbo-Container)





Wenn bei Containern mit Einsatz eine **LED-Beleuchtung** gewünscht ist, bitte separat bestellen - siehe Seite 48.  
 Passende LED-Beleuchtung für Einsatz von MKS457 und MS457 ist Typ MZ001. Passende LED-Beleuchtung für Einsatz von MKS907 und MS907 ist Typ MZ002.

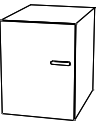
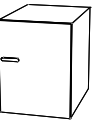

Lieferbare Ausführungen:

Korpus	Dekor	oder	Lack	gegen Mehrpreis pro Tür	IN 127
Türen	Dekor	oder	Lack	gegen Mehrpreis pro Schubkasten	IN 123
Schubkasten	Dekor	oder	Lack	gegen Mehrpreis	IN 133
Einsatz	Dekor	oder	Lack	gegen Mehrpreis	

Beschreibung	 a	 a	 a	 a	 a	 a
Maße (BxHxT)cm	45 x 22 x 61	90 x 22 x 61	45 x 42 x 61	45 x 42 x 61	90 x 42 x 61	90 x 42 x 61
Typen-Nr.	<b>MPS450</b>	<b>MPS900</b>	<b>MKS458-L</b>	<b>MKS458-R</b>	<b>MKS908-L</b>	<b>MKS908-R</b>
IN	224	249	227	227	255	255
Bei Bestellung bitte angeben	Korpus Schubkasten Griff	Korpus Schubkasten Griff	Korpus Schubkasten	Korpus Schubkasten	Korpus Schubkasten	Korpus Schubkasten

Beschreibung	 a	 a	 a	 a	 a	
Maße (BxHxT)cm	45 x 42 x 61	90 x 42 x 61	45 x 42 x 61	45 x 42 x 61	90 x 42 x 61	
Typen-Nr.	<b>MKS450</b>	<b>MKS900</b>	<b>MKS457-L</b>	<b>MKS457-R</b>	<b>MKS907</b>	
IN	251	283	251	251	280	
Bei Bestellung bitte angeben	Korpus Schubkästen Griff	Korpus Schubkästen Griff	Korpus Schubkasten Einsatz Griff	Korpus Schubkasten Einsatz Griff	Korpus Schubkasten Einsatz Griff	

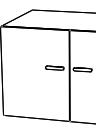
Beschreibung	 a	 a	 a	 a	 a	 a
Maße (BxHxT)cm	45 x 61 x 59	45 x 61 x 61	45 x 61 x 61	45 x 61 x 61	45 x 61 x 61	45 x 61 x 61
Typen-Nr.	<b>MS450</b>	<b>MS451-L</b>	<b>MS451-R</b>	<b>MS453</b>	<b>MS457-L</b>	<b>MS457-R</b>
IN	212	227	227	288	288	288
Bei Bestellung bitte angeben	Korpus	Korpus Tür Griff	Korpus Tür Griff	Korpus Schubkästen Griff	Korpus Schubkästen Einsatz Griff	Korpus Schubkästen Einsatz Griff
Offener Container MS450 möglich in Sonderbreite 20-60cm Mehrpreis IN 145						

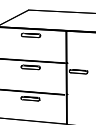
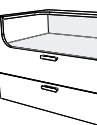
Beschreibung	 a	 a	 a	 a	 a	 a
Maße (BxHxT)cm	90 x 61 x 59	90 x 61 x 61	90 x 61 x 61	90 x 61 x 61	90 x 61 x 61	90 x 61 x 61
Typen-Nr.	<b>MS900</b>	<b>MS901</b>	<b>MS903</b>	<b>MS905-L</b>	<b>MS905-R</b>	<b>MS907</b>
IN	245	288	323	340	340	323
Bei Bestellung bitte angeben	Korpus	Korpus Türen Griff	Korpus Schubkästen Griff	Korpus Schubkästen Tür Griff	Korpus Schubkästen Tür Griff	Korpus Schubkästen Einsatz Griff
Offener Container MS900 möglich in Sonderbreite 50-89cm Mehrpreis IN 145						

Druckfehler, Konstruktions-, Maß- und Modelländerungen vorbehalten. Alle Maße sind circa Maße in cm. Lieferzustand: a = aufgebaut, z = zerlegt.







## Container Tiefe 40 cm



Wenn bei Containern mit Einsatz eine **LED-Beleuchtung** gewünscht ist, bitte separat bestellen - siehe Seite 48.

Passende LED-Beleuchtung für Einsatz von MKE457 und MK457 ist Typ MZ001. Passende LED-Beleuchtung für Einsatz von MKE137, MKE907 und MK907 ist Typ MZ002.





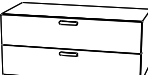

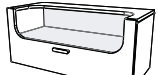
Lieferbare Ausführungen:

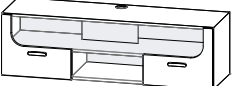



Korpus	Dekor	oder	Lack	gegen Mehrpreis pro Tür	IN 127
Türen	Dekor	oder	Lack	gegen Mehrpreis pro Schubkasten	IN 123
Schubkasten	Dekor	oder	Lack	gegen Mehrpreis	IN 133
Einsatz	Dekor	oder	Lack		

Beschreibung	 a	 a	 a	 a	 a	 a
Maße (BxHxT)cm	45 x 22 x 40	90 x 22 x 40	45 x 42 x 40	45 x 42 x 40	90 x 42 x 40	90 x 42 x 40
Typen-Nr.	<b>MPE450</b>	<b>MPE900</b>	<b>MKE458-L</b>	<b>MKE458-R</b>	<b>MKE908-L</b>	<b>MKE908-R</b>
IN	208	234	214	214	239	239
Bei Bestellung bitte angeben	Korpus Schubkasten Griff	Korpus Schubkasten Griff	Korpus Schubkasten	Korpus Schubkasten	Korpus Schubkasten	Korpus Schubkasten

Beschreibung	 a	 a	 a	 a	 a	
Maße (BxHxT)cm	45 x 42 x 40	90 x 42 x 40	45 x 42 x 40	45 x 42 x 40	90 x 42 x 40	
Typen-Nr.	<b>MKE450</b>	<b>MKE900</b>	<b>MKE457-L</b>	<b>MKE457-R</b>	<b>MKE907</b>	
IN	238	265	238	238	265	
Bei Bestellung bitte angeben	Korpus Schubkästen Griff	Korpus Schubkästen Griff	Korpus Schubkasten Einsatz Griff	Korpus Schubkasten Einsatz Griff	Korpus Schubkasten Einsatz Griff	

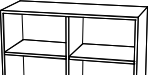
Beschreibung	 a	Oben offenes Fach mit Einsatz Unten 2 Schübe und dazwischen offenes Fach Kabeldurchlass im Oberboden und im Boden vom Einsatz sowie in der Rückwand
Maße (BxHxT)cm	135 x 42 x 40	
Typen-Nr.	<b>MKE137</b>	
IN	300	
Bei Bestellung bitte angeben	Korpus Schubkästen Einsatz Griff	

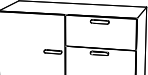
Beschreibung	 a	 a	 a	 a	 a	 a
Maße (BxHxT)cm	45 x 61 x 38	45 x 61 x 40	45 x 61 x 40	45 x 61 x 40	45 x 61 x 40	45 x 61 x 40
Typen-Nr.	<b>MK450</b>	<b>MK451-L</b>	<b>MK451-R</b>	<b>MK453</b>	<b>MK457-L</b>	<b>MK457-R</b>
IN	198	216	216	275	275	275
Bei Bestellung bitte angeben	Korpus	Korpus Tür Griff	Korpus Tür Griff	Korpus Schubkästen Griff	Korpus Schubkästen Einsatz Griff	Korpus Schubkästen Einsatz Griff
Offener Container MK450 möglich in Sonderbreite 20-60cm Mehrpreis IN 145						

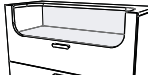
Beschreibung	 a	 a	 a	 a	 a	 a
Maße (BxHxT)cm	90 x 61 x 38	90 x 61 x 40	90 x 61 x 40	90 x 61 x 40	90 x 61 x 40	90 x 61 x 40
Typen-Nr.	<b>MK900</b>	<b>MK901</b>	<b>MK903</b>	<b>MK905-L</b>	<b>MK905-R</b>	<b>MK907</b>
IN	223	266	309	322	322	309
Bei Bestellung bitte angeben	Korpus	Korpus Türen Griff	Korpus Schubkästen Griff	Korpus Schubkästen Tür Griff	Korpus Schubkästen Tür Griff	Korpus Schubkästen Einsatz Griff
Offener Container MK900 möglich in Sonderbreite 50-89cm Mehrpreis IN 145						



Druckfehler, Konstruktions-, Maß- und Modelländerungen vorbehalten. Alle Maße sind circa Maße in cm. Lieferzustand: a = aufgebaut, z = zerlegt.



## Kommoden Tiefe 40 cm

Wenn bei Kommoden mit Einsatz eine **LED-Beleuchtung** gewünscht ist, bitte separat bestellen - siehe Seite 48.  
 Passende LED-Beleuchtung für Einsatz von MH457 ist Typ MZ001. Passende LED-Beleuchtung für Einsatz von MH907 ist Typ MZ002.

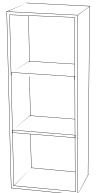
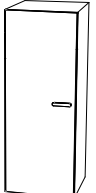
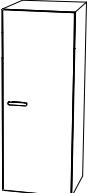
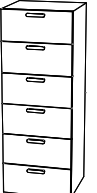
Lieferbare Ausführungen:

Korpus	Dekor						
Türen	Dekor	oder	Lack	gegen Mehrpreis pro Tür	IN	129	
Schubkästen	Dekor	oder	Lack	gegen Mehrpreis pro Schubkasten	IN	123	
Einsatz	Dekor	oder	Lack	gegen Mehrpreis	IN	133	

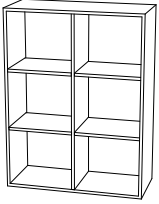
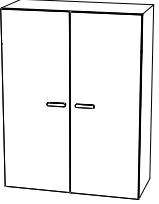
						
Beschreibung	Kommode offen incl. 2 Einlegeböden	Kommode mit 1 Tür incl. 2 Einlegeböden	Kommode mit 1 Tür incl. 2 Einlegeböden	Kommode mit 6 Schüben	Kommode mit Einsatz und 5 Schüben	Kommode mit Einsatz und 5 Schüben
Maße (BxHxT)cm	45 x 120 x 38	45 x 120 x 40	45 x 120 x 40	45 x 120 x 40	45 x 120 x 40	45 x 120 x 40
Typen-Nr.	<b>MH450</b>	<b>MH451-L</b>	<b>MH451-R</b>	<b>MH453</b>	<b>MH457-L</b>	<b>MH457-R</b>
IN	228	250	250	348	348	348
Bei Bestellung bitte angeben	Korpus	Korpus Tür Griff	Korpus Tür Griff	Korpus Schubkästen Griff	Korpus Schubkästen Einsatz Griff	Korpus Schubkästen Einsatz Griff
Offene Kommode MH450 möglich in Sonderbreite 20-60cm Mehrpreis IN 145						

				
Beschreibung	Kommode offen mit Mittelwand incl. 4 Einlegeböden	Kommode mit 2 Türen mit Mittelwand incl. 4 Einlegeböden	Kommode mit 6 Schüben	Kommode mit Einsatz und 5 Schüben
Maße (BxHxT)cm	90 x 120 x 38	90 x 120 x 40	90 x 120 x 40	90 x 120 x 40
Typen-Nr.	<b>MH900</b>	<b>MH901</b>	<b>MH903</b>	<b>MH907</b>
IN	288	311	360	360
Bei Bestellung bitte angeben	Korpus	Korpus Türen Griff	Korpus Schubkästen Griff	Korpus Schubkästen Einsatz Griff
Offene Kommode MH900 möglich in Sonderbreite 50-89cm Mehrpreis IN 145				

Wenn im Einsatz eine **LED-Beleuchtung** gewünscht ist, bitte separat bestellen - siehe Seite 48. Passende LED-Beleuchtung für Einsatz von MH678 ist Typ MZ003.

Lieferbare Ausführungen:

Korpus	Dekor					
Tür	Dekor	oder	Lack	gegen Mehrpreis pro Tür	IN	154
Einsatz	Dekor	oder	Lack	gegen Mehrpreis	IN	158

				
Beschreibung	Kommode mit Tür und Einsatz links: 2 Einlegeböden rechts: Einsatz mit 4 festen Böden		Kommode mit Tür und Einsatz links: Einsatz mit 4 festen Böden rechts: 2 Einlegeböden	
Maße (BxHxT)cm	67 x 120 x 40		67 x 120 x 40	
Typen-Nr.	<b>MH678-L</b>		<b>MH678-R</b>	
IN	296		296	
Bei Bestellung bitte angeben	Korpus Tür Einsatz		Korpus Tür Einsatz	

Wenn im Einsatz eine **LED-Beleuchtung** gewünscht ist, bitte separat bestellen - siehe Seite 48.

Passende LED-Beleuchtung für Einsatz von MH918 ist Typ MZ001.

Passende LED-Beleuchtung für Einsatz von MH111 ist Typ MZ003.

Lieferbare Ausführungen:

Korpus	Dekor					
Türen	Dekor	oder	Lack	gegen Mehrpreis pro Tür	IN	154
Einsatz	Dekor	oder	Lack	gegen Mehrpreis	IN	133

Lieferbare Ausführungen:



Korpus	Dekor					
Türen	Dekor	oder	Lack	gegen Mehrpreis pro Tür	IN	154
Einsatz	Dekor	oder	Lack	gegen Mehrpreis	IN	168

				
Beschreibung	Kommode mit 2 Türen und Einsatz oben: 1 fester Boden unten: 1 Einlegeboden		Kommode mit 2 Türen und Einsatz außen: je 2 Einlegeböden mittig: Einsatz mit 4 festen Böden	
Maße (BxHxT)cm	90 x 120 x 40		111 x 120 x 40	
Typen-Nr.	<b>MH918</b>		<b>MH111</b>	
IN	322		325	
Bei Bestellung bitte angeben	Korpus Türen Einsatz		Korpus Türen Einsatz	

Druckfehler, Konstruktions-, Maß- und Modelländerungen vorbehalten. Alle Maße sind circa Maße in cm. Lieferzustand: a = aufgebaut, z = zerlegt.

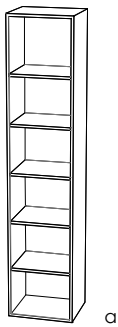
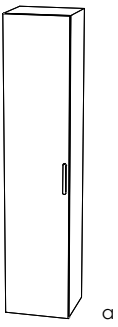
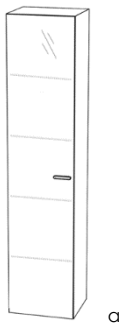

## Elemente Tiefe 40 cm

Lieferbare Ausführungen:	Korpus Türen	Dekor Dekor	Dekor Dekor	
Beschreibung	 a Element offen incl. 5 Einlegeböden	 a Element mit 1 Holztür incl. 5 Einlegeböden	 a Vitrinen-Element mit 1 Glastür incl. 4 Glaseinlegeböden	 z Glasboden-Beleuchtung passend zu Vitrinen-Element ME455. Die Strahler werden auf die Hinterkante des Glasbodens aufgesteckt. Die Kabeldurchführung im Korpusrücken wird nach Festlegung der Position der Glasböden durch den Monteur gebohrt – Vorteil: Kabel sind dann nicht sichtbar. Je Glasbodenstrahler 0,2 Watt, 2m Kabel. <b>incl. Steckertrafo 10W</b> , 1m Kabel zum Fußtrittschalter und 3m Kabel zur Vitrine.
Maße (BxHxT)cm	45 x 210 x 38	45 x 210 x 40	45 x 210 x 39	4 x 1 x 3
Typen-Nr.	<b>ME450</b>	<b>ME451-L (Abb.)</b> <b>ME451-R</b>	<b>ME455-L (Abb.)</b> <b>ME455-R</b>	<b>MXG4</b>
IN	270	297	333	211
Bei Bestellung bitte angeben	Korpus	Korpus Tür Griff	Korpus Griff	
Offenes Element ME450 möglich in Sonderbreite 20-44cm    Mehrpreis    IN 145				

Wenn im Einsatz eine **LED-Beleuchtung** gewünscht ist, bitte separat bestellen - siehe Seite 48. Passende LED-Beleuchtung für Einsatz von ME678 ist Typ MZ003.

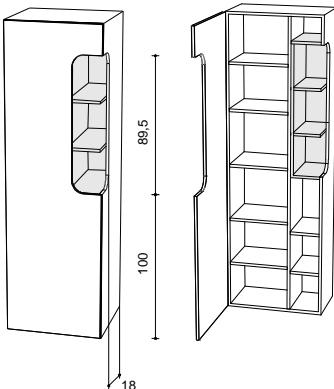
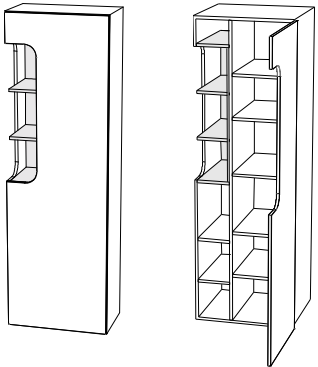
Lieferbare Ausführungen:	Korpus Tür Einsatz	Dekor Dekor Dekor	oder	Lack gegen Mehrpreis	IN 158
Beschreibung	Element mit Tür und Einsatz  links: 5 Einlegeböden  rechts: Einsatz mit 4 festen Böden und 2 Einlegeböden	 z 89,5 100 18		Element mit Tür und Einsatz  links: Einsatz mit 4 festen Böden und 2 Einlegeböden  rechts: 5 Einlegeböden	 z
Maße (BxHxT)cm	67 x 210 x 40			67 x 210 x 40	
Typen-Nr.	<b>ME678-L</b> <b>325</b>			<b>ME678-R</b> <b>325</b>	
IN					
Bei Bestellung bitte angeben	Korpus Tür Einsatz			Korpus Tür Einsatz	



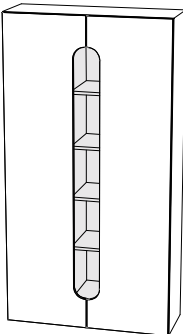
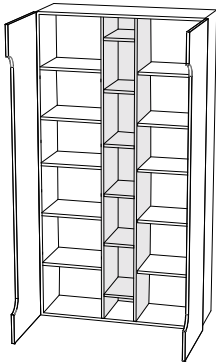

Wenn im Einsatz eine **LED-Beleuchtung** gewünscht ist, bitte separat bestellen - siehe Seite 48. Passende LED-Beleuchtung für Einsatz von ME111 ist Typ MZ005.

Lieferbare Ausführungen:	Korpus Tür Einsatz	Dekor Dekor Dekor	oder	Lack gegen Mehrpreis	IN 189
Beschreibung	Element mit 2 Türen und Einsatz in der Mitte  Außen: Fächer außen mit je 5 Einlegeböden  Mittleres Fach: Einsatz mit 6 festen Böden	 z		 z	
Maße (BxHxT)cm	111 x 210 x 40				
Typen-Nr.	<b>ME111</b>				
IN	362				
Bei Bestellung bitte angeben	Korpus Türen Einsatz				

Druckfehler, Konstruktions-, Maß- und Modelländerungen vorbehalten. Alle Maße sind circa Maße in cm. Lieferzustand: a = aufgebaut, z = zerlegt.

## Einlegeböden für Container, Kommoden und Elemente

Lieferbare Ausführungen: Korpus Dekor

	für Korpus-tiefe 40 cm		für Korpus-tiefe 61 cm	
Beschreibung	 z Einlegeboden Holz für 45er Korpusbreite	 z Einlegeboden Holz Für 90er Korpusbreite	 z Einlegeboden Holz für 45er Korpusbreite	 z Einlegeboden Holz für 90er Korpusbreite
Maße (BxHxT)cm	41 x 2 x 35	42 x 2 x 35	41 x 2 x 56	42 x 2 x 56
Typen-Nr.	<b>MZK1</b>	<b>MZK2</b>	<b>MZS1</b>	<b>MZS2</b>
IN	130	130	134	134
Bei Bestellung bitte angeben	Korpus	Korpus	Korpus	Korpus

## LED Einsatzbeleuchtung für Kleiderschränke, Container, Kommoden, Elemente und Hängeschränke (weitere Infos zu den Leuchten bzgl. Energieeffizienz, Verkabelung und Schaltung im Kataloganhang)



Weiße LED Einsatzbeleuchtung (Energieeffizienzklasse A++)		Farbige LED Einsatzbeleuchtung (Energieeffizienzklasse A)	
Typen-Nr.	Bezeichnung	Typen-Nr.	Bezeichnung
	IN		IN
<b>MZ001-W</b>	1 weißer LED-Einbaustrahler (1 Watt) Schalter in Rückwand von Einsatz Incl. Trafo und Kabel (4m) EEK A++ / Aufbauvariante 17 168	<b>MZ001-F</b>	1 farbiger LED-Einbaustrahler (1,5 Watt) Farbe einstellbar (RGB-Farbwechsel) incl. Fernbedienung für Farbeinstellung . Incl. Trafo und Kabel (4m) EEK A / Aufbauvariante 21 327
<b>MZ002-W</b>	2 weiße LED-Einbaustrahler (je 1 Watt) Schalter in Rückwand von Einsatz Incl. Trafo und Kabel (4m) EEK A++ / Aufbauvariante 18 187	<b>MZ002-F</b>	2 farbige LED-Einbaustrahler (je 1,5 Watt) Farbe einstellbar (RGB-Farbwechsel) incl. Fernbedienung für Farbeinstellung . Incl. Trafo und Kabel (4m) EEK A / Aufbauvariante 22 343
<b>MZ003-W</b>	3 weiße LED-Einbaustrahler (je 1 Watt) Schalter in Rückwand von Einsatz Incl. Trafo und Kabel (4m) EEK A++ / Aufbauvariante 19 203	<b>MZ003-F</b>	3 farbige LED-Einbaustrahler (je 1,5 Watt) Farbe einstellbar (RGB-Farbwechsel) incl. Fernbedienung für Farbeinstellung . Incl. Trafo und Kabel (4m) EEK A / Aufbauvariante 23 354
<b>MZ005-W</b>	5 weiße LED-Einbaustrahler (je 1 Watt) Schalter in Rückwand von Einsatz Incl. Trafo und Kabel (4m) EEK A++ / Aufbauvariante 20 237	<b>MZ005-F</b>	5 farbige LED-Einbaustrahler (je 1,5 Watt) Farbe einstellbar (RGB-Farbwechsel) incl. Fernbedienung für Farbeinstellung . Incl. Trafo und Kabel (4m) EEK A / Aufbauvariante 24 365

## Hängeschränke Tiefe 30 cm (maximale Belastbarkeit 30kg)

Wenn im Einsatz eine **LED-Beleuchtung** gewünscht ist, bitte separat bestellen - siehe Seite 48.

Passende LED-Beleuchtung für Einsatz von MA901 und MA902 ist Typ MZ001. Passende LED-Beleuchtung für Einsatz von MA181 und MA182 ist Typ MZ002.

Lieferbare Ausführungen:	Korpus	Dekor				
	Klappe	Dekor	oder	Lack	gegen Mehrpreis	IN 154
	Einsatz	Dekor	oder	Lack	gegen Mehrpreis	IN 148

		
Beschreibung	Hängeregale mit Einsatz und Klappe. Klappe mit offenem Ausschnitt. 1 fester Boden. Klappe öffnet nach OBEN.	Hängeregale mit Einsatz und Klappe. Klappe mit offenem Ausschnitt. 1 fester Boden. Klappe öffnet nach UNTEN.
Maße (BxHxT)cm	90 x 45 x 30	90 x 45 x 30
Typen-Nr.	<b>MA901</b>	<b>MA902</b>
IN	248	248
Bei Bestellung bitte angeben	Korpus Klappe Einsatz	Korpus Klappe Einsatz

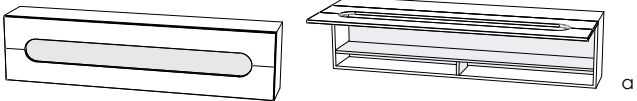
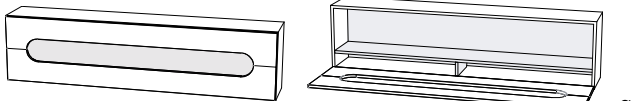
		
Beschreibung	Hängeregale mit Einsatz und Klappe. Klappe mit offenem Ausschnitt. 1 fester Boden. Klappe öffnet nach OBEN.	Hängeregale mit Einsatz und Klappe. Klappe mit offenem Ausschnitt. 1 fester Boden. Klappe öffnet nach UNTEN.
Maße (BxHxT)cm	180 x 45 x 30	180 x 45 x 30
Typen-Nr.	<b>MA181</b>	<b>MA182</b>
IN	305	305
Bei Bestellung bitte angeben	Korpus Klappe Einsatz	Korpus Klappe Einsatz

## Criss-Cross-Hänger Tiefe 30 cm (maximale Belastbarkeit 30kg)

Lieferbare Ausführungen:	Korpus	Dekor				
	Front	Dekor	oder	Lack	gegen Mehrpreis	IN 150 (beide Türen farbig lackiert)
	Rückwand	Dekor	oder	Lack	gegen Mehrpreis	IN 133

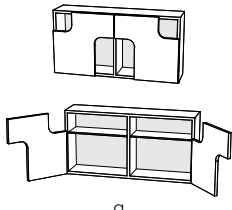
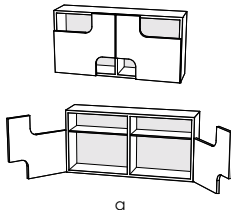
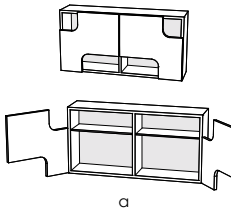
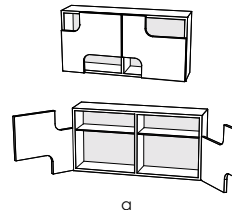
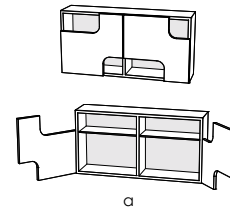
<b>waagerechte Hänger</b>					
Beschreibung	Waagerechte Hänger mit 2 Türen, 1 Mittelseite und 2 Glaseinlegeböden. Die Typen MA91 - MA95 unterscheiden sich nur durch die Position der Türausschnitte. Waagerechte Hänger müssen im Querformat montiert werden - entweder wie abgebildet oder um 180° gedreht (auf dem Kopf stehend). Türausschlag wie jeweils abgebildet.				
Maße (BxHxT)cm	90 x 45 x 30	90 x 45 x 30	90 x 45 x 30	90 x 45 x 30	90 x 45 x 30
Typen-Nr.	<b>MA91</b>	<b>MA92</b>	<b>MA93</b>	<b>MA94</b>	<b>MA95</b>
IN	248	248	248	248	248
Bei Bestellung bitte angeben	Korpus Front Rückwand	Korpus Front Rückwand	Korpus Front Rückwand	Korpus Front Rückwand	Korpus Front Rückwand

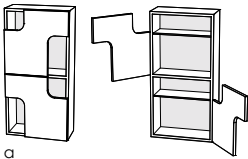
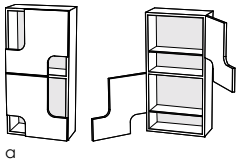
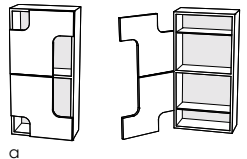
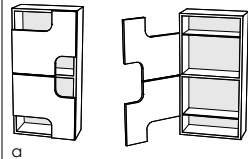
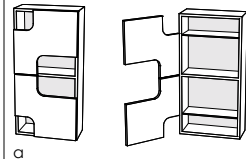
<b>senkrechte Hänger</b>					
Beschreibung	Senkrechte Hänger mit 2 Türen, 1 fester Zwischenboden und 2 Glaseinlegeböden. Die Typen MA41 - MA46 unterscheiden sich nur durch die Position der Türausschnitte. Senkrechte Hänger müssen im Hochformat montiert werden - entweder wie abgebildet oder um 180° gedreht (auf dem Kopf stehend). Türausschlag wie jeweils abgebildet.				
Maße (BxHxT)cm	45 x 90 x 30	45 x 90 x 30	45 x 90 x 30	45 x 90 x 30	45 x 90 x 30
Typen-Nr.	<b>MA41</b>	<b>MA42</b>	<b>MA43</b>	<b>MA44</b>	<b>MA46</b>
IN	248	248	248	248	248
Bei Bestellung bitte angeben	Korpus Front Rückwand	Korpus Front Rückwand	Korpus Front Rückwand	Korpus Front Rückwand	Korpus Front Rückwand



Druckfehler, Konstruktions-, Maß- und Modelländerungen vorbehalten. Alle Maße sind circa Maße in cm. Lieferzustand: a = aufgebaut, z = zerlegt.

## Panelregale (maximale Belastbarkeit 10kg pro Boden)

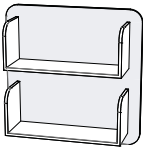
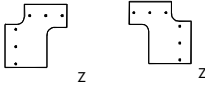

Zur Wandmontage über Containern, Kommoden, Liegen oder Schreibtisch. Paneele werden mit Schrankaufhängern der Wand befestigt.

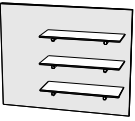
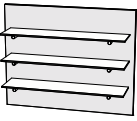
Lieferbare Ausführungen:	Paneelrückwand Holzregal	Dekor oder Dekor	Lack gegen Mehrpreis	IN 133
Beschreibung	 a	 a		 z
Maße (BxHxT)cm	90 x 45 x 25	90 x 90 x 25		45 x 45 x 10
Typen-Nr.	<b>MA909</b>	<b>MA929</b>		<b>MGP</b>
IN	203	233		182
Bei Bestellung bitte angeben	Paneelrückwand Holzregal	Paneelrückwand Holzregal		Paneelrückwand

Paneel kann bei der Montage beliebig gedreht oder gespiegelt angeordnet werden. (Abb. zeigt 2 verschiedenen Montageweisen)

Lieferbare Ausführungen:	Paneelrückwand	Dekor oder Dekor	Lack gegen Mehrpreis	IN 133
Beschreibung	 z	 z	 z	 z
Maße (BxHxT)cm	90 x 71 x 3	90 x 71 x 23	90 x 71 x 23	135 x 71 x 3
Typen-Nr.	<b>MPR 1</b>	<b>MPR 2</b>	<b>MPR 3</b>	<b>MPR 4</b>
IN	162	235	245	175
Bei Bestellung bitte angeben	Paneelrückwand	Paneelrückwand	Paneelrückwand	Paneelrückwand
Sonderbreiten	mögl. von 89 – 30cm	mögl. von 89 – 52cm	mögl. von 89 – 82cm	mögl. von 134 – 91cm

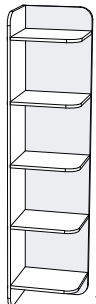
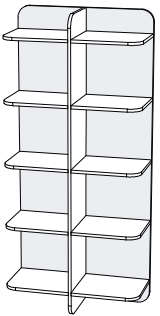
Sonderbreiten sind in Form von Kürzungen möglich. Mehrpreis je gekürzter Paneelrückwand IN 133

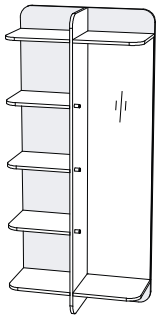
Lieferbare Ausführungen:	Paneelrückwand Holzregal	Dekor oder Dekor	Lack gegen Mehrpreis	IN 154
Beschreibung	 z	 z	 z	 z
Maße (BxHxT)cm	46 x 200 x 38	90 x 200 x 38	46 x 200 x 38	90 x 200 x 38
Typen-Nr.	<b>MPR46</b>	<b>MPR96</b>	<b>MPR47</b>	<b>MPR97</b>
IN	248	319	271	334
Bei Bestellung bitte angeben	Paneelrückwand Holzregal	Paneelrückwand Holzregal	Paneelrückwand Holzregal	Paneelrückwand Holzregal



Regal kann links oder rechts montiert werden

Regal kann links oder rechts montiert werden

Regal kann links oder rechts montiert werden

## Wandboards (maximale Belastbarkeit 10kg pro Board)

Wandbefestigung ist unsichtbar.

Lieferbare Ausführungen:	Korpus	Dekor	
Beschreibung	 z	 z	 z
Maße (BxHxT)cm	45 x 3 x 18	90 x 3 x 18	135 x 3 x 18
Typen-Nr.	<b>MB45</b>	<b>MB90</b>	<b>MB135</b>
IN	163	172	189
Bei Bestellung bitte angeben	Korpus	Korpus	Korpus
Sonderbreiten	Sonderbreiten sind in Form von Kürzungen möglich. Kleinste mögliche Breite ist 34cm. Mehrpreis je gekürztem Wandboard IN 123		

Druckfehler, Konstruktions-, Maß- und Modelländerungen vorbehalten. Alle Maße sind circa Maße in cm. Lieferzustand: a = aufgebaut, z = zerlegt.

## Kastenliegen

Liegen sind freistellbar, da Schubkastenfront und Liegensockel abgesetzt sind. Die Oberkante der Bettseiten ist 43 cm hoch. Die Sitzhöhe ist dann ca. 6 cm höher – abhängig vom verwendeten Einlegerahmen sowie der Matratze.

Die Höhe für die Rahmenauflage ist in 4 Positionen wählbar (in 2,5-cm-Schritten):  
 Niedrigste Auflageposition: 14,5 cm niedriger als Oberkante Bettseite  
 Höchste Auflageposition: 5 cm niedriger als Oberkante Bettseite.

Schubkästen mit gedämpftem Selbsteinzug. **Tragfähigkeit 40 kg je Schubkasten.** Innenmaß Schubkasten: B x H x T ca. 124 x 16 x 63 cm.

Lieferbare Ausführungen: Korpus Dekor  
 Front (Schubkasten und Sockel) Dekor oder Lack gegen Mehrpreis IN 152

## Liegen mit Schubkasten

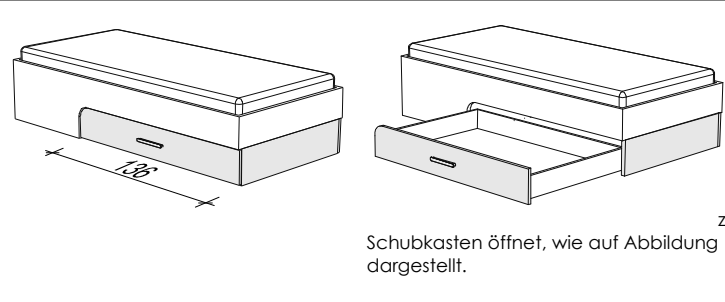

Liegefläche B x L Maße (BxHxT)cm	90 x 200 97 x 43 x 206	100 x 200 107 x 43 x 206	120 x 200 127 x 43 x 206	140 x 200 147 x 43 x 206
<b>Typen-Nr.</b>	<b>ML1-09</b>	<b>ML1-10</b>	<b>ML1-12</b>	<b>ML1-14</b>
IN	355	359	363	367
Bei Bestellung bitte angeben	Korpus Front Griff			
Sonderlängen 190, 210, 220 cm Mehrpreis IN 168 (Breite vom Schubkasten ändert sich nicht bei den Sonderlängen 210 und 220cm. Bei Sonderlänge 190 wird der Schubkasten 10cm schmaler – Innenbreite 114cm.)				

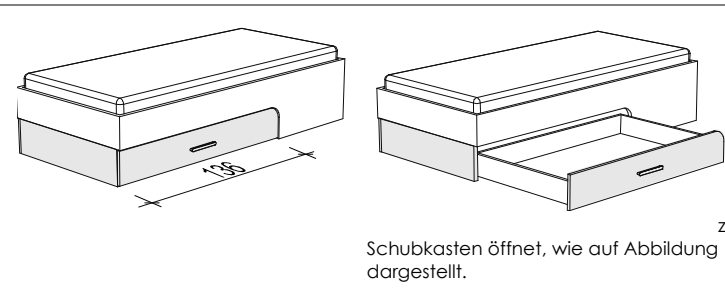

Liegefläche B x L Maße (BxHxT)cm	90 x 200 97 x 43 x 206	100 x 200 107 x 43 x 206	120 x 200 127 x 43 x 206	140 x 200 147 x 43 x 206
<b>Typen-Nr.</b>	<b>ML2-09</b>	<b>ML2-10</b>	<b>ML2-12</b>	<b>ML2-14</b>
IN	355	359	363	367
Bei Bestellung bitte angeben	Korpus Front Griff			
Sonderlängen 190, 210, 220 cm Mehrpreis IN 168 (Breite vom Schubkasten ändert sich nicht bei den Sonderlängen 210 und 220cm. Bei Sonderlänge 190 wird der Schubkasten 10cm schmaler – Innenbreite 114cm.)				

## Liege mit festem Sockel

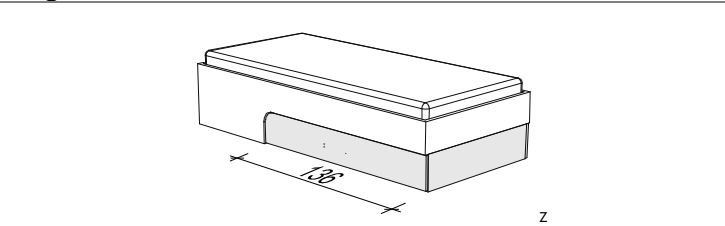

Liegefläche B x L Maße (BxHxT)cm	90 x 200 97 x 43 x 206	100 x 200 107 x 43 x 206	120 x 200 127 x 43 x 206	140 x 200 147 x 43 x 206
<b>Typen-Nr.</b>	<b>ML3-09</b>	<b>ML3-10</b>	<b>ML3-12</b>	<b>ML3-14</b>
IN	318	330	341	351
Bei Bestellung bitte angeben	Korpus Front			
Sonderlängen 190, 210, 220 cm Mehrpreis IN 168				

## Bettkästen mit gepolsterter Klappe Tiefe 30 cm

Bei den Bettkästen für die Bettbreiten 90 bis 140 cm ist das Polster einteilig. Bei den Bettkästen für die Bettlängen 190 bis 220 cm ist das Polster zweiteilig. Bei allen Betten darf die Höhe der Matratzenoberkante maximal 48 cm betragen (5 cm Überstand über Oberkante Bettseite), damit die Bettkastenklappe beim Öffnen nicht klemmt.

Gesamthöhe ist 87 cm. Die Klappe steht gegenüber Oberboden 5 cm über. Korpushöhe(ohne Klappe) ist 82 cm.

Lieferbare Ausführungen: Korpus Dekor  
 Polster Polsterfarbe (Kunstleder) – siehe Seite 40

## Bettkasten hinter Liegenkopfteil

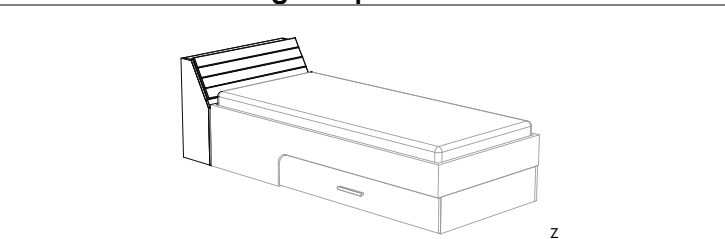

passend zu Liegentyp ML1, ML2, ML3				
für Liegenbreite Maße (BxHxT)cm	90 cm 97 x 87 x 30	100 cm 107 x 87 x 30	120 cm 127 x 87 x 30	140 cm 147 x 87 x 30
<b>Typen-Nr.</b>	<b>MBL09</b>	<b>MBL10</b>	<b>MBL12</b>	<b>MBL14</b>
IN	297	308	319	330
Bei Bestellung bitte angeben	Korpus Polsterfarbe	Korpus Polsterfarbe	Korpus Polsterfarbe	Korpus Polsterfarbe
Liege bitte separat bestellen. Die gepolsterte Rückenlehne ist gleichzeitig Deckel vom Bettkasten und ist nach vorne klappbar. Das Polster ist mit Kunstleder bezogen.				

## Bettkasten hinter Liegenseite

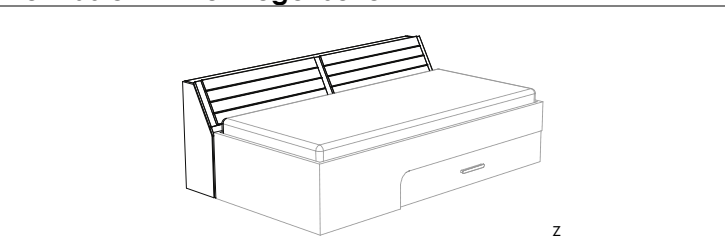

passend zu Liegentyp ML1, ML2, ML3				
für Liegenlänge Maße (BxHxT)cm	190 cm 196 x 87 x 30	200 cm 206 x 87 x 30	210 cm 216 x 87 x 30	220 cm 226 x 87 x 30
<b>Typen-Nr.</b>	<b>MBL19</b>	<b>MBL20</b>	<b>MBL21</b>	<b>MBL22</b>
IN	353	356	359	362
Bei Bestellung bitte angeben	Korpus Polsterfarbe	Korpus Polsterfarbe	Korpus Polsterfarbe	Korpus Polsterfarbe
Liege bitte separat bestellen. Die gepolsterte Rückenlehne ist gleichzeitig Deckel vom Bettkasten und ist nach vorne klappbar. Das Polster ist mit Kunstleder bezogen.				

## Schreibtische

Alle Schreibtische sind freistellbar und wahlweise Links oder Rechts montierbar.  
Unterteil hat jeweils 1 Utensilienauszug und 3 Schübe.  
Tischfuß ist rund mit 8 cm Durchmesser und gerillter Oberfläche Aluminiumfarbig.  
Tischplatten sind 28 mm stark.

Lieferbare Ausführungen: Tischplatte Dekor  
Korpus Dekor  
Schubkästen Dekor oder Lack gegen Mehrpreis pro Schubkasten IN 123

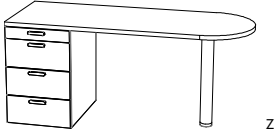
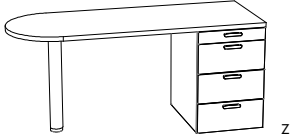
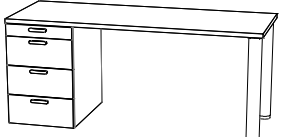
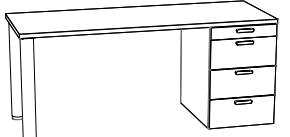
				
Maße (BxHxT)cm Typen-Nr. IN	Schreibtisch mit 1 Unterteil, 1 Tischfuß und 1 Tischplatte abgerundet in Standardbreite <b>MT1</b> 362	Schreibtisch mit 1 Unterteil, 1 Tischfuß und 1 Tischplatte abgerundet in Sonderbreite 130 – 200 x 73 x 61 <b>MT1-SO</b> 370	Schreibtisch mit 1 Unterteil, 2 Tischfüßen und 1 Tischplatte rechteckig in Standardbreite 156 x 73 x 61 <b>MT2</b> 362	Schreibtisch mit 1 Unterteil, 2 Tischfüßen und 1 Tischplatte rechteckig in Sonderbreite 100 – 200 x 73 x 61 <b>MT2-SO</b> 370
Bei Bestellung bitte angeben	Tischplatte Korpus Schubkästen Griff	Tischplatte Korpus Schubkästen Griff	Tischplatte Korpus Schubkästen Griff	Tischplatte Korpus Schubkästen Griff

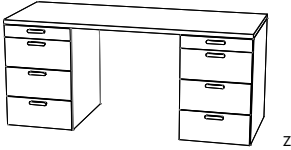
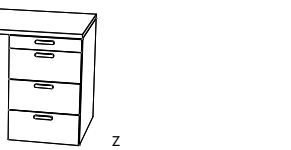
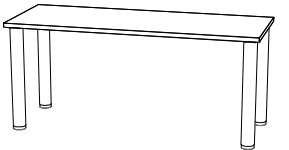
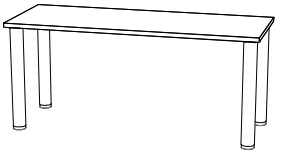
				
Beschreibung	Schreibtisch mit 2 Unterteilen und 1 Tischplatte rechteckig in Standardbreite	Schreibtisch mit 2 Unterteilen und 1 Tischplatte rechteckig in Sonderbreite	Schreibtisch mit 4 Tischfüßen und 1 Tischplatte rechteckig in Standardbreite	Schreibtisch mit 4Tischfüßen und 1 Tischplatte rechteckig in Sonderbreite
Maße (BxHxT)cm Typen-Nr. IN	156 x 73 x 61 <b>MT3</b> 388	140 – 200 x 73 x 61 <b>MT3-SO</b> 393	156 x 73 x 61 <b>MT4</b> 281	100 – 200 x 73 x 61 <b>MT4-SO</b> 311
Bei Bestellung bitte angeben	Tischplatte Korpus Schubkästen Griff	Tischplatte Korpus Schubkästen Griff	Tischplatte	Tischplatte

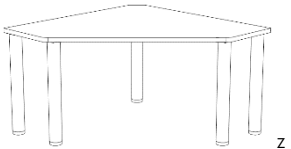
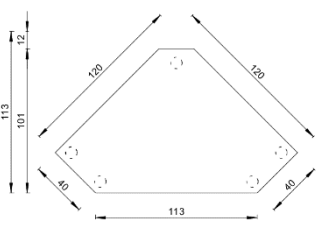
			
Beschreibung	Schreibtisch mit 5 Tischfüßen und 1 Tischplatte 6-eckig		
Maße (BxHxT)cm Typen-Nr. IN	120 x 73 x 120 <b>MT5</b> 327		
Bei Bestellung bitte angeben	Tischplatte		

Druckfehler, Konstruktions-, Maß- und Modelländerungen vorbehalten. Alle Maße sind circa Maße in cm. Lieferzustand: a = aufgebaut, z = zerlegt.

**Bitte beachten Sie die detaillierte Produktbeschreibung sowie die Montage- und Pflegehinweise im Kataloganhang.**